

Helios propose une large gamme de caissons centrifuges de désenfumage en ligne et à entraînement direct, F400 120, avec 2 modèles.

Elle couvre une plage de débit d'air de 1 000 à 25 000 m³/h.

- Prévu pour le désenfumage des ERP, IGH, cuisines, centres commerciaux etc. Nombreuses autres applications dans les domaines de la ventilation tertiaire ou industrielle.

BKW.. / BKD..

Groupe moto-turbine monté sur porte à charnières.

- Construction compacte.
- Accès facile pour le nettoyage et l'entretien.
- Température max. de l'air +100 °C.

Les caissons BKW.. / BKD.. sont agréés pour une utilisation en désenfumage selon la norme EN 12101-3 classe F400 120. Agrément et certificat de conformité CE:

- N° 0036 CPD RG0508

BKA..

Caisson monobloc avec trappes de visite.

- Montage toutes positions.
- Construction robuste.
- Moteurs triphasés à 1 ou 2 vitesses.

Les caissons BKA.. sont agréés pour une utilisation en désenfumage selon la norme EN 12101-3 classe F400 120.

Agrément et certificat de conformité CE:

- N° 0086 CPD 491299.



Caissons centrifuges en ligne à entraînement direct, pour une installation et un entretien aisés.



■ Utilisation

- Prévu pour le désenfumage des Immeubles de Grande Hauteur (IGH), des Etablissements Receptant du Public (ERP) et pour la ventilation des grandes cuisines.
- Destiné au transfert de l'air propre ou faiblement pollué.
Peut également fonctionner en continu à des températures pouvant atteindre 100 °C (fonderies, traitements de surface, grandes cuisines...)
- Nombreuses autres applications dans les domaines de la ventilation, climatisation, chauffage et techniques du séchage.
- Utilisations industrielles et tertiaires dans des installations où le moteur doit être hors du flux d'air.
- Accès facile pour le nettoyage et l'entretien.
- Répond à la norme VDI 2052: «Equipements de ventilation pour cuisines professionnelles».

■ Température du fluide

- Température maximale du flux d'air en continu: + 100 °C.
En mode désenfumage: 400 °C pendant 2 h.
Plage de température ambiante moteur: - 20 à + 40 °C.

■ Description

- Le groupe moto-turbine est fixé sur une porte montée sur charnières, permettant un accès facile à toutes les parties pour le nettoyage ou l'entretien.
- Construction robuste résistant aux conditions de fonctionnement les plus dures.
- Régulation par réduction de tension possible sur tous les types.
- Tous les modèles triphasés sont à deux vitesses en standard.
- Protection moteur contre les surcharges par thermocontacts incorporés.
- L'arbre moteur est équipé d'une turbine de refroidissement.
- Matériel livré prêt à installer, montage simple.
- Grande sécurité d'utilisation et faible niveau de maintenance.

■ Caisson

- Caisson en tôle acier galvanisé, avec deux brides normalisées pour le raccordement sur gaines rectangulaires.
- Construction compacte pour une intégration facile dans le réseau de gaines, sans pièce de transformation.

■ Turbine

- Roue radiale à réaction, en tôle acier galvanisé, calée directement sur l'arbre moteur.
- Equilibrée dynamiquement selon norme ISO 1940 G. 6.3.

■ Entraînement

- Conçu spécialement pour une utilisation en régime haute température.
- Moteur entièrement fermé, auto-ventilé, sans entretien, protection IP 55, monté sur roulements à billes graissés pour leur durée de vie.
- Bobinage tropicalisé classe F.
- Moteur placé à l'extérieur, thermiquement séparé du flux d'air.

- L'arbre moteur est équipé d'une turbine de refroidissement.
- Construction selon IEC-T5 60034-1, IEC 72, VDE 530 / EN 60034 et VDE 070 / EN 60335-1.

■ Protection moteur

- Par thermocontacts rapportés sur le bornier et à brancher sur un disjoncteur moteur (acc.).

■ Raccordement électrique

- Directement dans la boîte à bornes du moteur (protection IP 55). Prévoir une longueur de câble d'alimentation permettant de pivoter le groupe moto-turbine.

Type	N° Réf.	Vitesse min ⁻¹	Débit à l'air libre Vm ³ /h	Pression sonore rayonnée dB(A) à 4 m	Données moteur		Schéma de branchement N°	Poids net env. kg	Transformateur* à 5 étages					
					Puissance nominale kW	Courant absorbé A			avec protection moteur		sans protection moteur		Disjoncteur moteur* pour la protection par thermocontacts	
								Type	N° Réf.	Type	N° Réf.	Type	N° Réf.	
Moteur monophasé à condensateur, 230 V, 50 Hz, Protection IP 55														
BKW 250/4/50/30	8552	1350	1550	45	0,16	0,80	563 ¹⁾	36	MWS 1,5	1947	TSW 1,5	1495	MW	1579
BKW 280/4/50/30	8555	1370	2170	48	0,16	0,82	563 ¹⁾	38	MWS 1,5	1947	TSW 1,5	1495	MW	1579
BKW 315/4/60/35	8558	1320	3470	52	0,42	2,00	563 ¹⁾	46	MWS 3	1948	TSW 3,0	1496	MW	1579
BKW 400/6/60/35	8557	915	2750	45	0,30	1,62	563 ¹⁾	57	MWS 3	1948	TSW 3,0	1496	MW	1579
BKW 400/4/60/35	8559	1420	4330	55	1,36	6,90	563 ¹⁾	58	MWS 7,5	1950	—	—	—	—
Moteur triphasé, 400 V, 50 Hz, 2 vitesses, couplage Y/Δ, Protection IP 55														
BKD 225/2/2/40/20	8548	2080/2630	1500/1900	54/56	0,30/0,47	0,48/0,96	520 ²⁾	34	RDS 2	1315	TSD 1,5	1501	MD ³⁾	5849
BKD 250/2/2/50/30	8553	2180/2720	2810/3510	56/59	0,66/1,03	1,00/2,00	520 ²⁾	37	RDS 2	1315	TSD 3,0	1502	MD ³⁾	5849
BKD 280/2/2/50/30 ⁴⁾	8556	2160/2720	3450/4350	61/63	0,96/1,45	1,60/2,60	520 ²⁾	40	RDS 4	1316	TSD 5,5	1503	MD ³⁾	5849
BKD 400/4/4/60/35	8561	1080/1350	3340/4170	53/55	0,55/0,81	0,86/1,60	520 ²⁾	60	RDS 2	1315	TSD 3,0	1502	MD ³⁾	5849

* En mode désenfumage, les variateurs et protections moteurs doivent être shuntés.

³⁾ Utiliser le disjoncteur moteur type M4, N° Réf. 1571 pour fonctionnement à deux vitesses

¹⁾ Schéma de principe SS-564

²⁾ Schéma de principe SS-565

⁴⁾ Non homologué F400 - température maximale + 100°C.

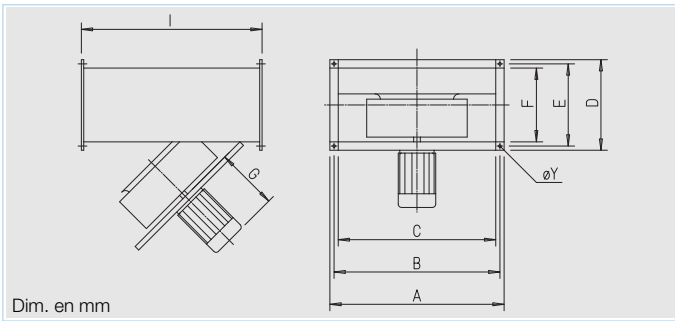

Dim. en mm

Type	A	B	C	D	E	F	G	I	øY
BKD 225/2/2/40/20	440	420	400	240	220	200	270	500	9
BKW 250/4/50/30	540	520	500	340	320	300	215	675	9
BKD 250/2/2/50/30	540	520	500	340	320	300	290	675	9
BKW 280/4/50/30	540	520	500	340	320	300	221	675	9
BKD 280/2/2/50/30	540	520	500	340	320	300	300	675	9
BKW 315/4/60/35	640	620	600	390	370	350	260	775	9
BKW 400/6/60/35	640	620	600	390	370	350	285	775	9
BKW 400/4/60/35	640	620	600	390	370	350	357	775	9
BKD 400/4/4/60/35	640	620	600	390	370	350	285	775	9

■ Possibilités de régulation

- Tous les types (1- et 3-) sont réglables par réduction de tension. Par ce moyen, il est possible d'adapter les performances de l'appareil d'une façon optimale par rapport aux points de fonctionnements requis.
- Se reporter à la liste des accessoires pour sélectionner les appareils de régulation et de contrôle.
- Tous les types à 2 vitesses peuvent être commandés à l'aide d'un commutateur. (Type DS 2, N° Réf. 1351 (acc.))

■ Montage / Installation

- Installation en dehors des zones haute température ou à risque.
- Montage sans restrictions, dans toutes les positions. Garder libre la zone d'ouverture de la porte.
- Lorsque le ventilateur est utilisé horizontalement, le moteur doit être placé en dessous (tête en bas), si l'appareil est utilisé en désenfumage ou à température d'air élevée.

Nota:

Selon la norme DIN 4102-4, un ventilateur de désenfumage doit être isolé si sa température de paroi peut créer un risque par élévation de la température ambiante.

■ Consignes de sécurité

Les règles de sécurité suivant EN ISO 13857 doivent impérativement être respectées. Selon l'implantation, l'appareil doit être équipé de grilles de protection pour éviter le contact avec les pièces tournantes.

■ Niveau sonore

La pression sonore à 4 m en champ libre en dB(A) est indiquée dans le tableau des caractéristiques. Le niveau sonore peut varier sensiblement en fonction de l'installation et de l'environnement.

■ Agrément

- Certifiés selon EN 12101-3. Agrément et certificat européen: F400 120: n° 0036 CPD RG05 Agrément du DIBt (Centre technique du bâtiment) Z-78.11-151.

■ Remarque importante

En mode désenfumage, l'alimentation électrique du moteur doit être sécurisée. Le variateur de vitesse et la protection moteur doivent être shuntés automatiquement (mis hors circuit). Le moteur doit tourner en grande vitesse.

■ Accessoires Page

Clapets anti-retour, manchettes souples, contre brides... 56

Régulation, Interrupteurs. 131 +

BK../2/..

n=2800 1/min

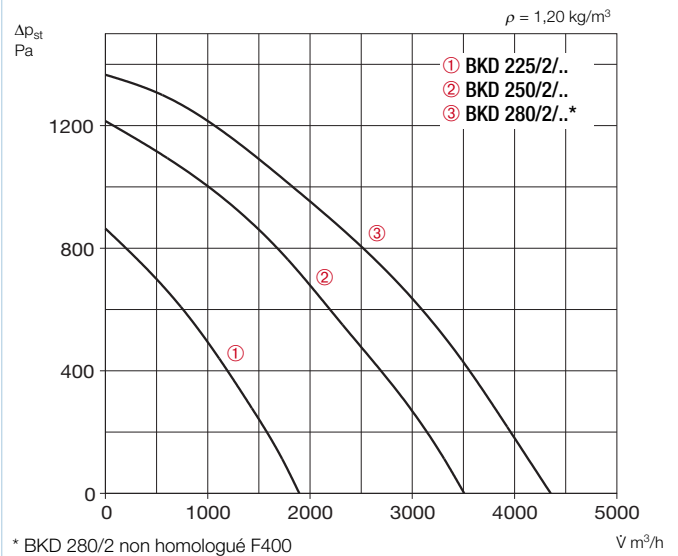

BK../4/..

n=1400 1/min

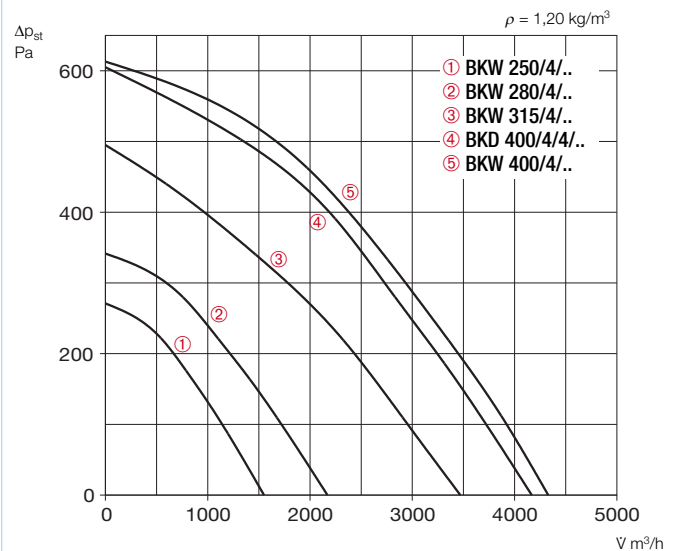

BK../6/..

n=900 1/min

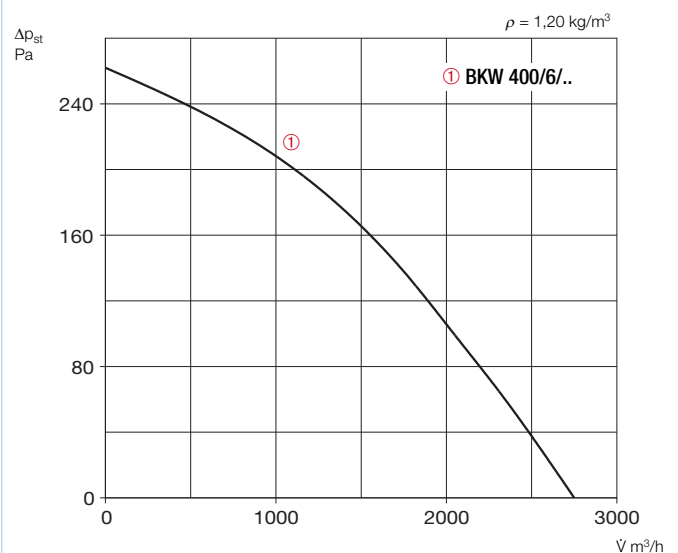



■ Utilisation

- Prévu pour le désenfumage des Immeubles de Grande Hauteur (IGH), des Etablissements Recevant du Public (ERP) et pour la ventilation des grandes cuisines.
- Destiné au transfert de l'air propre ou faiblement pollué. Peut également fonctionner en continu à des températures pouvant atteindre 100 °C (fonderies, traitements de surface, grandes cuisines...)
- Nombreuses autres applications dans les domaines de la ventilation, climatisation, chauffage et techniques du séchage.
- Utilisations industrielles et tertiaires dans des installations où le moteur doit être hors du flux d'air.
- Accès facile pour le nettoyage et l'entretien.
- Répond à la norme VDI 2052: «Equipements de ventilation pour cuisines professionnelles».

■ Température du fluide

- Température maximale du flux d'air en continu: + 100 °C. En mode désenfumage: 400 °C pendant 2 h. Plage de température ambiante moteur: - 20 à + 40 °C.

■ Description

- Le groupe moto-turbine est fixé sur une porte montée sur charnières, permettant un accès facile à toutes les parties pour le nettoyage ou l'entretien.
- Construction robuste résistant aux conditions de fonctionnement les plus dures.
- Régulation par réduction de tension possible sur tous les types.
- Tous les modèles triphasés sont à deux vitesses en standard.
- Protection moteur contre les surcharges par thermocontacts incorporés.
- L'arbre moteur est équipé d'une turbine de refroidissement.
- Matériel livré prêt à installer, montage simple.
- Grande sécurité d'utilisation et faible niveau de maintenance.

■ Caisson

- Caisson en tôle acier galvanisé, avec deux brides normalisées pour le raccordement sur gaines rectangulaires.
- Construction compacte pour une intégration facile dans le réseau de gaines, sans pièce de transformation.

■ Turbine

- Roue radiale à réaction, en tôle acier galvanisé, calée directement sur l'arbre moteur.
- Equilibrée dynamiquement selon norme ISO 1940 G. 6.3.

■ Entraînement

- Conçu spécialement pour une utilisation en régime haute température.
- Moteur entièrement fermé, auto-ventilé, sans entretien, protection IP 55, monté sur roulements à billes graissés pour leur durée de vie.
- Bobinage tropicalisé classe F.
- Moteur placé à l'extérieur, thermiquement séparé du flux d'air.

- L'arbre moteur est équipé d'une turbine de refroidissement.
- Construction selon IEC/T5 60034-1, IEC 72, VDE 530 / EN 60034 et VDE 0700/EN 60335-1.

■ Protection moteur

- Par thermocontacts ou thermistances rapportés sur le bornier et à brancher sur un disjoncteur moteur (acc.).

■ Raccordement électrique

- Directement dans la boîte à bornes du moteur (protection IP 55). Prévoir une longueur de câble d'alimentation permettant de pivoter le groupe moto-turbine.

■ Niveau sonore

- La pression sonore à 4 m en champ libre en dB(A) est indiquée dans le tableau des caractéristiques. Le niveau sonore peut varier sensiblement en fonction de l'installation et de l'environnement.

Type	N° Réf.	Vitesse min ⁻¹	Débit à l'air libre Vm ³ /h	Pression sonore rayonnée dB(A) à 4 m	Données moteur		Schéma de branchement N°	Poids net env. kg	Transformateur* à 5 étages avec protection moteur		sans protection moteur		Disjoncteur moteur* pour la protection par thermocontacts	
					Puissance nominale kW	Courant absorbé A			Type	N° Réf.	Type	N° Réf.	Type	N° Réf.
Moteur monophasé à condensateur, 230 V, 50 Hz, Protection IP 55														
BKW 450/6/70/40	8562	870	4040	49	0,42	2,0	563 ¹⁾	85	MWS 3	1948	TSW 3,0	1496	MW	1579
BKW 500/6/80/50	8564	810	5620	52	0,58	2,6	563 ¹⁾	105	MWS 3	1948	TSW 3,0	1496	MW	1579
Moteur triphasé, 400 V, 50 Hz, 2 vitesses, couplage Y/Δ, Protection IP 55														
BKD 450/4/4/70/40	8563	1170/1380	5440/6420	56/59	0,95/1,41	1,6/3,2	520 ²⁾	87	RDS 7	1578	TSD 5,5	1503	MD ⁴⁾	5849
BKD 500/4/4/80/50	8550	1120/1370	8350/10210	58/62	1,50/2,10	2,5/4,2	520 ²⁾	108	RDS 7	1578	TSD 5,5	1503	MD ⁴⁾	5849
BKD 560/6/6/80/50	8565	800/920	7490/8610	53/56	0,90/1,31	2,0/3,8	520 ²⁾	120	RDS 7	1578	TSD 5,5	1503	MD ⁴⁾	5849
BKD 630/6/6/100/50	8566	860/950	9750/10770	57/59	1,78/2,20	3,8/6,3	520 ²⁾	150	RDS 7	1578	TSD 7,0	1504	MD ⁴⁾	5849
Moteur triphasé, 400 V, 50 Hz, 1 vitesse, avec thermistances, Protection IP 55														
BKD 560/4/80/50	8551	1420	12770	65	4,80	8,5	776 ³⁾	142	—	—	—	—	MSA	1289
BKD 630/4/100/50	8567	1450	16500	69	5,50	12,2	776 ³⁾	174	—	—	—	—	MSA	1289
BKD 710/6/120/60	8568	950	15400	63	3,75	6,90	776 ³⁾	185	—	—	—	—	MSA	1289
BKD 800/6/140/70	8554	950	21930	67	6,50	12,4	776 ³⁾	232	—	—	—	—	MSA	1289

* En mode désenfumage, les variateurs et protections moteurs doivent être shuntés.

¹⁾ Schéma de principe SS-564

²⁾ Schéma de principe SS-565

³⁾ Schéma de principe SS-565.1

⁴⁾ Utiliser le disjoncteur moteur type M4, N° Réf. 1571 pour fonctionnement à 2 vitesses.

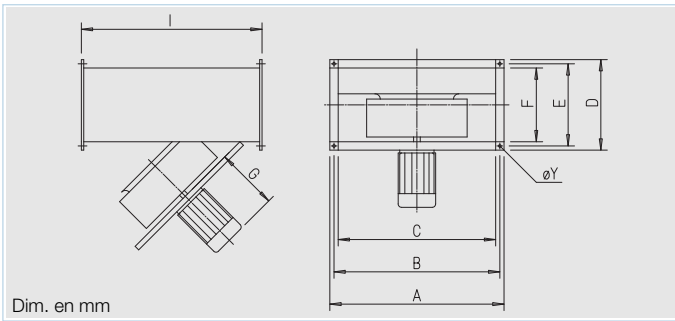

Dim. en mm

Type	A	B	C	D	E	F	G	I	øY
BKW 450/6/70/40	740	720	700	440	420	400	273	850	9
BKD 450/4/4/70/40	740	720	700	440	420	400	323	850	9
BKW 500/6/80/50	840	820	800	540	520	500	273	1025	9
BKD 500/4/4/80/50	840	820	800	540	520	500	357	1025	9
BKD 560/6/6/80/50	840	820	800	540	520	500	357	1025	9
BKD 560/4/80/50	840	820	800	540	520	500	372	1025	9
BKD 630/6/6/100/50	1040	1020	1000	540	520	500	372	1075	9
BKD 630/4/100/50	1040	1020	1000	540	520	500	453	1075	9
BKD 710/6/120/60	1240	1220	1200	640	620	600	442	1200	9
BKD 800/6/140/70	1440	1420	1400	740	720	700	440	1300	9

■ Possibilités de régulation

- Certains modèles (1~ et 3~) sont réglables par réduction de tension. Par ce moyen, il est possible d'adapter les performances de l'appareil d'une façon optimale par rapport aux points de fonctionnements requis.
- Se reporter à la liste des accessoires pour sélectionner les appareils de régulation et de contrôle.
- Tous les types à 2 vitesses peuvent être commandés à l'aide d'un commutateur. (Type DS 2, N° Réf. 1351 (acc.))

■ Montage / Installation

- Installation en dehors des zones haute température ou à risque.
- Montage sans restrictions, dans toutes les positions. Garder libre la zone d'ouverture de la porte.
- Lorsque le ventilateur est utilisé horizontalement, le moteur doit être placé en dessous (tête en bas), si l'appareil est utilisé en désenfumage ou à température d'air élevée.

Nota:

Selon la norme DIN 4102-4, un ventilateur de désenfumage doit être isolé si sa température de paroi peut créer un risque par élévation de la température ambiante.

■ Consignes de sécurité

Les règles de sécurité suivant EN ISO 13857 doivent impérativement être respectées. Selon l'implantation, l'appareil doit être équipé de grilles de protection pour éviter le contact avec les pièces tournantes.

■ Agrément

- Certifiés selon EN 12101-3. Agrément et certificat européen: F400 120: n° 0036 CPD RG05 Agrément du DIBt (Centre technique du bâtiment) Z-78.11-151.

■ Remarque importante

En mode désenfumage, l'alimentation électrique du moteur doit être sécurisée. Le variateur de vitesse et la protection moteur doivent être shuntés automatiquement (mis hors circuit). Le moteur doit tourner en grande vitesse.

■ Accessoires

- Contre bride GF**
Profil en acier galvanisé, prévu pour raccordement sur gaines.
- Manchette souple VSB**
Pièce de raccordement flexible, pour montage entre ventilateur et réseau aérialuque, avec 2 brides en tôle acier galvanisé. Manchette en toile souple de fibre de verre renforcée, classée M0.
Pour une utilisation en désenfumage et à des températures supérieures à + 80°C. Résistance à la température : - 30 °C à + 200°C, 400°C pendant 2 heures. Classification au feu selon norme DIN 4102 A2 et NORM VI Q3.

BK../4/..

n = 1400 1/min

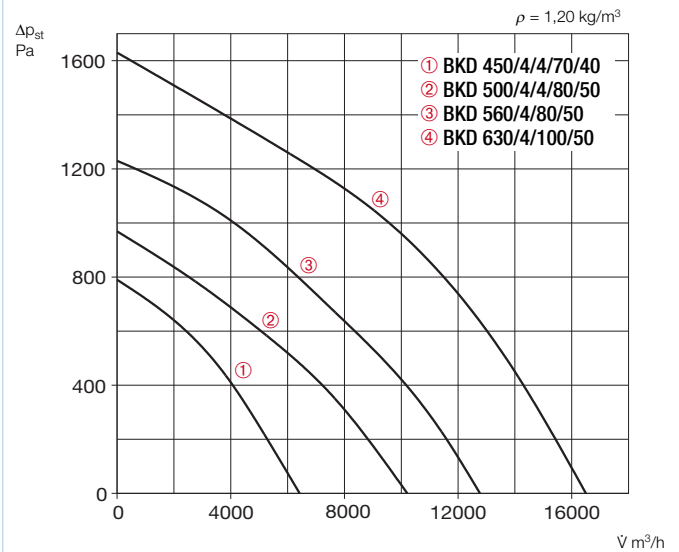

BK../6/..

n = 900 1/min

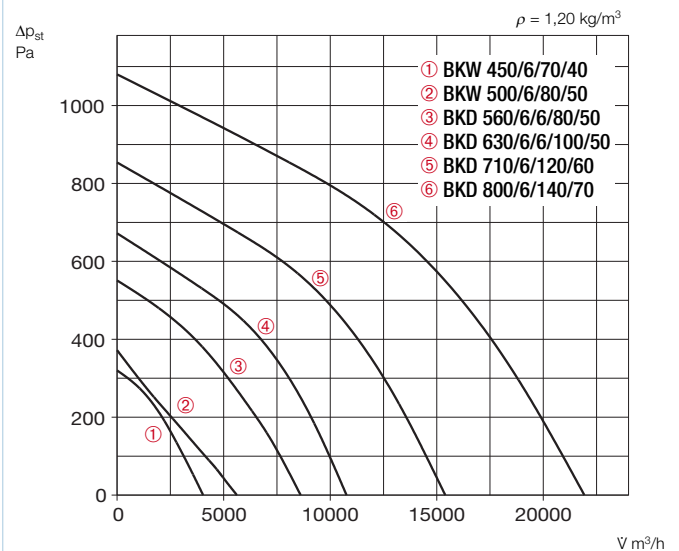

GF et VSB

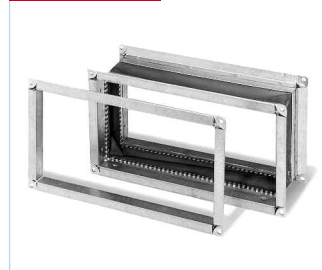

Contre brides GF		Manchettes souples VSB Désenfumage		Dimensions nominales cadre en mm
Type	N° Réf.	N° Réf.	Type	
GF 40/20	6919	VSB 40/20 F400	6844	400 x 200
GF 50/30	6921	VSB 50/30 F400	6834	500 x 300
GF 60/35	6923	VSB 60/35 F400	6835	600 x 350
GF 70/40	6924	VSB 70/40 F400	6836	700 x 400
GF 80/50	6925	VSB 80/50 F400	6838	800 x 500
GF 100/50	6926	VSB 100/50 F400	6839	1000 x 500
GF 120/60	6845	VSB 120/60 F400	6842	1200 x 600
GF 140/70	6846	VSB 140/70 F400	6843	1400 x 700



Photo: version avec capot moteur (acc.)

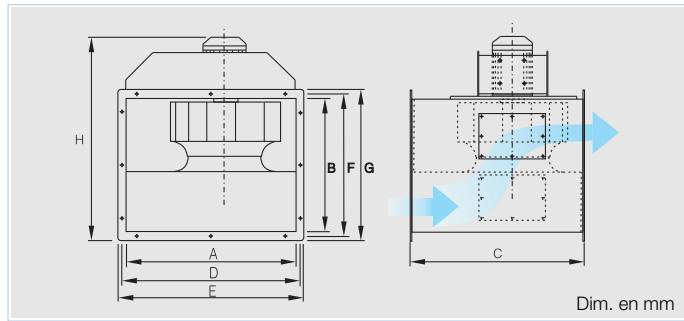

Dim. en mm

Type	A	B	C	D	E	F	G	H
BKA 400..	620	500	640	655	690	535	570	820
BKA 450..	710	560	730	745	780	595	630	890
BKA 500..	800	630	800	835	870	655	700	990
BKA 560..	900	700	900	935	970	735	770	1105
BKA 630..	1000	800	1000	1035	1070	835	870	1205
BKA 710..	1120	900	1120	1155	1190	935	970	1365
BKA 800..	1250	1000	1250	1285	1320	1035	1070	1500

Utilisation

- Prévu pour le désenfumage des Immeubles de Grande Hauteur (IGH), des Etablissements Recevant du Public (ERP) et pour la ventilation des grandes cuisines.
- Destiné au transfert de l'air propre ou pollué. Peut également fonctionner en continu à des températures de + 80 °C (température du flux d'air. Fonderies, traitements de surfaces, grandes cuisines...
- Nombreuses autres applications dans les domaines de la ventilation, de la climatisation, du chauffage...

Description

- Construction robuste en tôle acier galvanisé avec deux trappes de nettoyage.
- Groupe moto-turbine monté sur plaque démontable par vis pour faciliter le nettoyage.
- Montage simplifié par un passage d'air en ligne. Peut être placé dans toutes les positions, à l'intérieur ou à l'extérieur.

Caisson

- De section rectangulaire, en tôle acier galvanisé, conçu pour une installation directe dans un réseau de gaines.

- Bride amont et aval, raccordement par boulons M 10.
- Deux trappes de visite coté aspiration et refoulement.

Turbine

- Roue radiale à réaction, en acier galvanisé, calée directement sur l'arbre moteur.
- Equilibrée dynamiquement selon Q 6.3, VDI 2060 et ISO 1940 G. 6.3.

Entraînement

- Par moteur B3, placé hors du flux d'air, IP 55 classe F.
- 1 vitesse 1000 ou 1500 tr/mn,

- 2 vitesses Dahlander 1500/750 ou 900/450 tr/mn.
- Roulements à billes graissés pour une longue durée de vie.

Raccordement électrique

- Directement dans la boîte à bornes du moteur ou sur l'interrupteur de proximité (option). Vérifier le schéma de câblage et la plaque signalétique du moteur avant le branchement. Un interrupteur de proximité cadencassable (acc.) doit être placé à maximum 2 m de l'appareil (directive machines 89/392 CEE).

Type	N° Réf.	Débit à l'air libre		Vitesse	Pression sonore rayonnée	Données moteur à 400 V		Schéma de branchement	Poids net env.	Interrupteur de proximité monté et câblé		Coffret de relaiage NF désenfumage seul			
		Vm³/h	min⁻¹			dB(A) à 4 m	kW			A	N°¹)	kg	Type	N° Réf.	Type
Moteur triphasé asynchrone, 50 Hz, 1 vitesse, Protection IP 55²⁾															
BKA 400/4	81172	5000	1400	57	0,55	1,6	498	56	RHS-M/C 5,5-1V	81311	TRI 6	811101	TRI 6CVT	813501	
BKA 450/4	81173	7000	1425	59	1,1	2,5	498	82	RHS-M/C 5,5-1V	81311	TRI 6	811101	TRI 6CVT	813501	
BKA 500/6	81178	6000	950	51	0,75	2,1	498	98	RHS-M/C 5,5-1V	81311	TRI 6	811101	TRI 6CVT	813501	
BKA 500/4	81893	10000	1430	62	1,5	3,6	498	98	RHS-M/C 5,5-1V	81311	TRI 6	811101	TRI 6CVT	813501	
BKA 560/6	81894	9000	915	54	1,5	4,2	498	135	RHS-M/C 5,5-1V	81311	TRI 6	811101	TRI 6CVT	813501	
BKA 560/4	81895	13000	1425	66	3,0	7,2	498	135	RHS-M/C 5,5-1V	81311	TRI 10	811102	TRI 10CVT	813502	
BKA 630/6	81896	12000	905	59	2,2	5,8	498	162	RHS-M/C 5,5-1V	81311	TRI 6	811101	TRI 6CVT	813501	
BKA 630/4	81897	18000	1425	70	4,0	9,1	498	162	RHS-M/C 5,5-1V	81311	TRI 10	811102	TRI 10CVT	813502	
BKA 710/6	81898	18000	945	63	3,0	7,1	498	223	RHS-M/C 5,5-1V	81311	TRI 10	811102	TRI 10CVT	813502	
BKA 710/4	81910	24000	1450	76	7,5	15,2	498	223	RHS-M/C 7,5-1V	81912	TRI 20	811104	TRI 20CVT	813504	
BKA 800/6	81899	26000	970	68	5,5	12,9	498	299	RHS-M/C 5,5-1V	81311	TRI 15	811103	TRI 15CVT	813503	
Moteur triphasé à pôles commutables, 400 V, 50 Hz, 2 vitesses (bobinage Dahlander Y/YY), Protection IP 55															
BKA 400/8/4	81900	2500/5000	715/1430	57	0,09/0,55	0,6/1,6	471	56	RHS-M/C 5,5-2V	81916	BDA2 6	831101	BDA 6CT	832501	
BKA 450/8/4	81901	3500/7000	720/1435	59	0,18/1,1	1,0/2,8	471	82	RHS-M/C 5,5-2V	81916	BDA2 6	831101	BDA 6CT	832501	
BKA 500/12/6	81902	3000/6000	425/910	51	0,15/0,75	0,8/2,1	471	98	RHS-M/C 5,5-2V	81916	BDA2 6	831101	BDA 6CT	832501	
BKA 500/8/4	81903	5000/10000	725/1455	62	0,25/1,5	1,5/4,0	471	98	RHS-M/C 5,5-2V	81916	BDA2 6	831101	BDA 6CT	832501	
BKA 560/12/6	81904	4500/9000	450/915	54	0,3/1,5	1,5/4,0	471	135	RHS-M/C 5,5-2V	81916	BDA2 6	831101	BDA 6CT	832501	
BKA 560/8/4	81905	6500/13000	715/1435	66	0,55/3,0	2,6/7,4	471	135	RHS-M/C 5,5-2V	81916	BDA2 10	831102	BDA 10CT	832502	
BKA 630/12/6	81906	6000/12000	450/915	59	0,37/2,2	2,1/5,6	471	162	RHS-M/C 5,5-2V	81916	BDA2 6	831101	BDA 6CT	832501	
BKA 630/8/4	81907	9000/18000	730/1455	70	0,75/4,0	3,2/8,9	471	162	RHS-M/C 5,5-2V	81916	BDA2 10	831102	BDA 10CT	832502	
BKA 710/12/6	81908	9000/18000	465/955	63	0,55/3,0	3,1/8,0	471	223	RHS-M/C 5,5-2V	81916	BDA2 10	831102	BDA 10CT	832502	
BKA 710/8/4	81911	12000/24000	725/1450	76	1,5/7,5	5,0/15,3	471	223	RHS-M/C 7,5-2V	81917	BDA2 20	831104	BDA 20CT	832504	
BKA 800/12/6	81909	13000/26000	450/950	68	1,0/5,0	5,4/14,1	471	299	RHS-M/C 5,5-2V	81916	BDA2 15	831103	BDA 15CT	832503	

¹⁾ Pour le branchement avec les coffrets de relaiage, voir schéma approprié

²⁾ Moteurs jusqu'à 5,5 kW en 3~ 230/400 V, à partir de 7,5 kW en 3~ 400/690 V

n = 1450 1/min n = 750 1/min

Fréquence	Hz	Tot.	125	250	500	1k	2k	4k
BKA 400	L _{WA} Rayonnée dB(A)	77	84	75,5	72,5	72	69,5	65
BKA 450	L _{WA} Rayonnée dB(A)	79	86	77,5	74,5	74	71,5	67
BKA 500	L _{WA} Rayonnée dB(A)	82	89	80,5	77,5	77	74,5	70

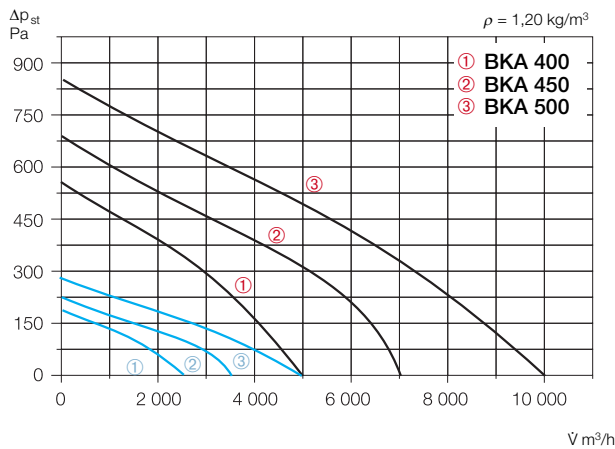

n = 1450 1/min n = 750 1/min

Fréquence	Hz	Tot.	125	250	500	1k	2k	4k
BKA 560	L _{WA} Rayonnée dB(A)	86	93	84,5	81,5	81	78,5	74
BKA 630	L _{WA} Rayonnée dB(A)	90	97	88,5	85,5	85	82,5	78
BKA 710	L _{WA} Rayonnée dB(A)	96	103	94,5	91,5	91	88,5	84

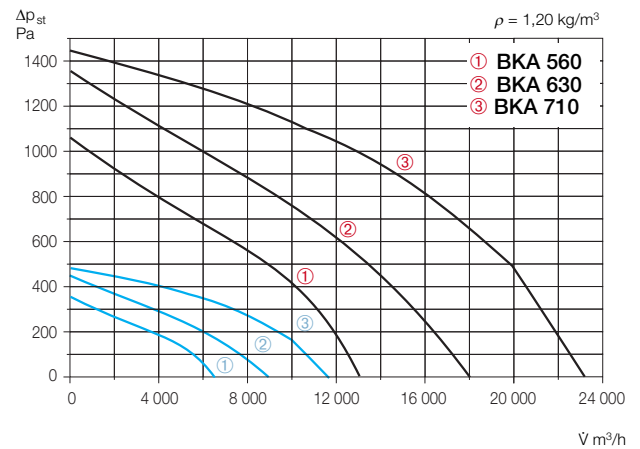

n = 900 1/min n = 450 1/min

Fréquence	Hz	Tot.	125	250	500	1k	2k	4k
BKA 500	L _{WA} Rayonnée dB(A)	75	78	69,5	66,5	66	63,5	59
BKA 560	L _{WA} Rayonnée dB(A)	75	82	73,5	70,5	70	67,5	63
BKA 630	L _{WA} Rayonnée dB(A)	80	87	78,5	75,5	75	72,5	68

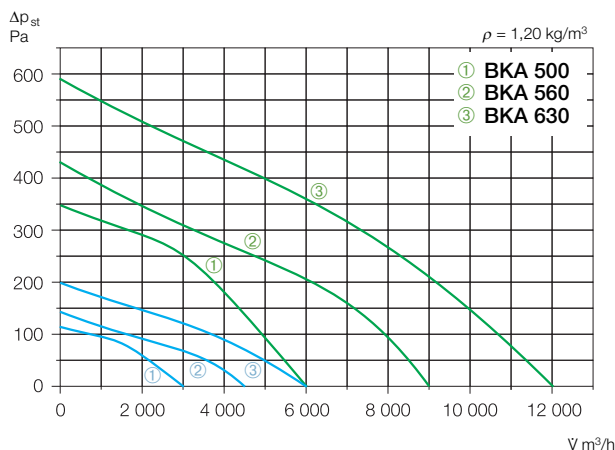

n = 900 1/min n = 450 1/min

Fréquence	Hz	Tot.	125	250	500	1k	2k	4k
BKA 710	L _{WA} Rayonnée dB(A)	86	93	84,5	81,5	81	78,5	74
BKA 800	L _{WA} Rayonnée dB(A)	90	97	88,5	85,5	85	82,5	78

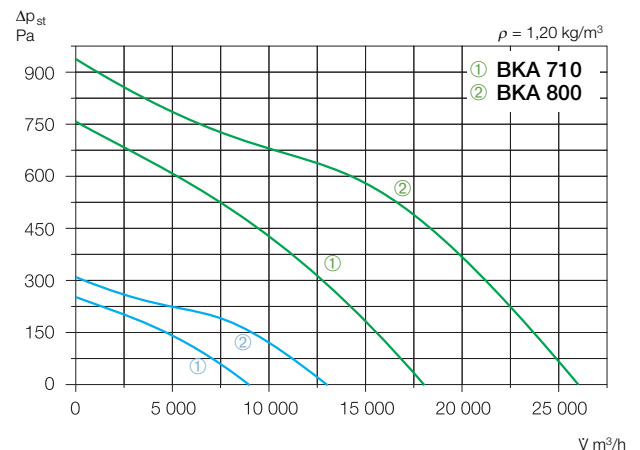

■ Régulation

- Les moteurs 1 vitesse sont réglables par variation de fréquence. Attention: l'utilisation d'un variateur de fréquence n'est pas autorisée en mode désenfumage.

■ Installation

- Le caisson BKA doit être installé hors zone feu. La température de fonctionnement du moteur ne doit pas dépasser 40 °C. En cas de montage dans un espace clos, prévoir une ventilation suffisante du moteur.

■ Consignes de sécurité

- Les règles de sécurité suivant EN ISO 13857 doivent impérativement être respectées. Selon l'implantation, l'appareil doit être équipé de grilles de protection pour éviter le contact avec les pièces tournantes.

■ Niveau sonore

- Au dessus des courbes caractéristiques sont indiqués les spectres de puissance acoustique rayonnée en dB(A). Dans le tableau des types est précisée la pression sonore rayonnée à 4 m en champ libre. Le niveau sonore peut varier sensiblement en fonction de l'installation et de l'environnement.

■ Température du fluide

- Ventilateur conçu pour le désenfumage à 400 °C pendant 2 h. Le moteur hors du flux d'air permet également le transfert d'air à une température max. de 80 °C. Plage de température ambiante du moteur: - 20 °C à + 40 °C.

■ Agrément

- Certifiés selon EN 12101-3. Agrément et certificat européen: F400 120: n°0086-CPD-491299.

■ Notes

Informations générales et normes sur le désenfumage
Voir pages 3 +

■ Exécutions spéciales

Toutes constructions spéciales: tension, vitesse, peinture, protection, haute température, sur demande.

■ Accessoires Page

Accessoires spécifiques aux caissons BKA...	56
Interrupteurs de proximité, coffrets de relaying...	131 +

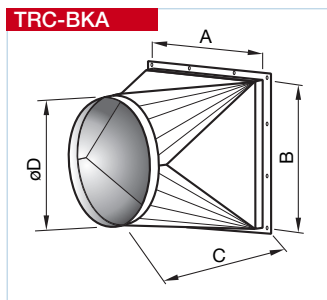

■ Transformation rond / carré
Pièce de transformation pour le raccordement aux gaines spiralées circulaires normalisées.
Tôle en acier galvanisé, prévue pour être montée sur la bride à l'aspiration et au refoulement du ventilateur.

Type	N° Réf.	Dimensions en mm			
		A	B	C	∅ D
TRC-BKA.. 400	81253	620	500	500	560
450	81254	710	560	600	630
500	81255	800	630	700	710
560	81256	900	700	800	800
630	81258	1000	800	850	900
710	81259	1120	900	900	1000
800	81260	1250	1000	950	1120

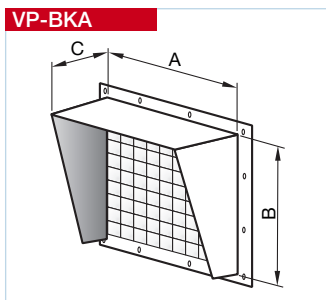

■ Visière pare-pluie refoulement
Ensemble en tôle acier galvanisé, avec bride pour montage sur le refoulement du ventilateur et grille pare-volatiles en tôle emboutie.

Type	N° Réf.	Dimensions en mm		
		A	B	C
VP-BKA 400	81283	620	500	250
VP-BKA 450	81284	710	560	250
VP-BKA 500	81285	800	630	250
VP-BKA 560	81286	900	700	250
VP-BKA 630	81288	1000	800	250
VP-BKA 710	81289	1120	900	250
VP-BKA 800	81290	1250	1000	250

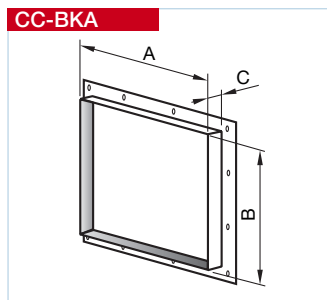

■ Contre cadre aspiration ou refoulement
Permet le raccordement de gaines rectangulaires au caisson BKA.
Profil cornière en tôle acier galvanisé.

Type	N° Réf.	Dimensions en mm		
		A	B	C
CC-BKA 400	81263	620	500	35
CC-BKA 450	81264	710	560	35
CC-BKA 500	81265	800	630	35
CC-BKA 560	81266	900	700	35
CC-BKA 630	81268	1000	800	35
CC-BKA 710	81269	1120	900	35
CC-BKA 800	81270	1250	1000	50

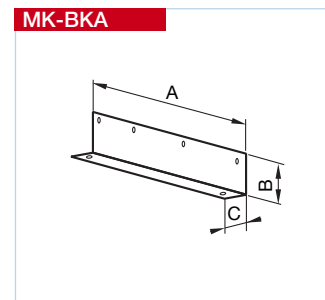

■ Pieds supports
Pour la fixation des ventilateurs BKA au sol ou sur une charpente.
La livraison comprend deux pieds et inclut les boulons.

Type	N° Réf.	Dimensions en mm		
		A	B	C
MK-BKA 400	81303	690	90	35
MK-BKA 450	81304	780	90	35
MK-BKA 500	81305	870	90	35
MK-BKA 560	81306	970	105	50
MK-BKA 630	81308	1070	105	50
MK-BKA 710	81309	1190	105	50
MK-BKA 800	81310	1320	105	50

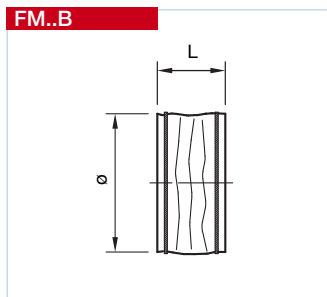

■ Manchette souple circulaire
Pièce de raccordement flexible, pour montage entre ventilateur et réseau aéraulique. Permet de limiter la transmission des bruits et d'éliminer les écarts d'alignement.
Manchette en toile souple de fibre de verre, classée MO et livrée avec deux colliers de serrage.

Type	N° Réf.	∅ nominal mm	L mm
FM 560 B	8351	560	165
FM 630 B	8459	630	165
FM 710 B	8352	710	165
FM 800 B	8353	800	165
FM 900 B	8354	900	165
FM 1000 B	8355	1000	165
FM 1120 B	8356	1120	165

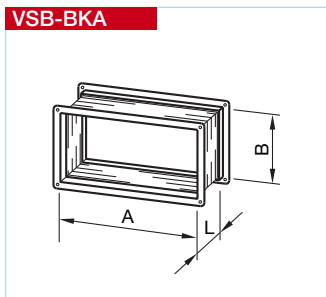

■ Manchette souple rectangulaire
Pièce de raccordement flexible, en toile souple de fibre de verre classée MO, avec deux brides en tôle acier galvanisé pour fixation sur la gaine. Permet de limiter la transmission des bruits et d'éliminer les écarts d'alignement.

Type	N° Réf.	Dim. en mm		
		A	B	L
VSB-BKA 400	81273	620	500	120
VSB-BKA 450	81274	710	560	120
VSB-BKA 500	81275	800	630	120
VSB-BKA 560	81276	900	700	120
VSB-BKA 630	81278	1000	800	120
VSB-BKA 710	81279	1120	900	120
VSB-BKA 800	81280	1250	1000	140

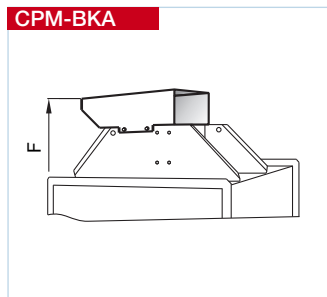

■ Capot de protection moteur
Pour la protection du moteur contre les intempéries.

Type	N° Réf.	F mm
CPM-BKA.. 400	81293	870
450	81294	940
500	81295	1040
560	81296	1155
630	81298	1255
710	81299	1415
800	81300	1550

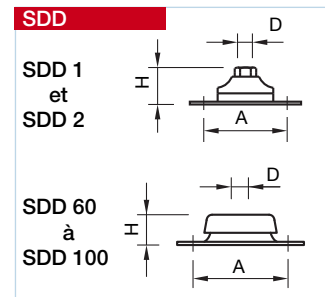

■ Plots antivibratoires
Pour la pose des ventilateurs sur une surface plane, évite la transmission de vibrations et de bruit à la structure du bâtiment. Montage sur les pieds supports MK (accessoires). Sélection suivant le poids du ventilateur (voir tableau).

Type	N° Réf.	Charge ¹⁾ max. kg	Dim. en mm		
			A	H	D
SDD 1	1452	80	45	20	M 6
SDD 2	1453	180	70	32	M 10
SDD 60	81312	100	76	24	M 6
SDD 80	81313	440	100	27	M 8
SDD 100	81314	640	124	28	M 10

¹⁾ Poids max. du ventilateur