

Nos solutions VENTILATION:

- *Double-flux*
- *Simple-flux*
- *Rénovation*
- *Suppression*

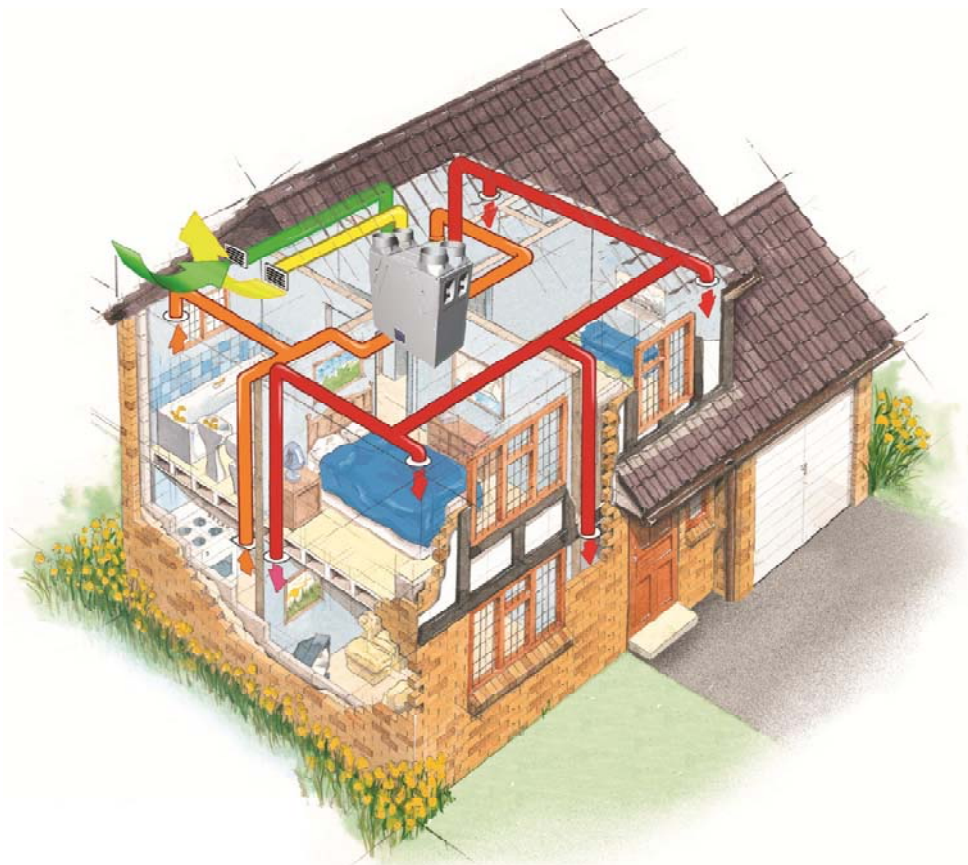

Un confort optimal

Des économies d'énergie

Une maison saine et durable

SOMMAIRE

1. La ventilation double-flux

1.1. Etape 1 : choix de l'unité double-flux

A. Descriptif

Lo-Carbon Sentinel Kinetic BH

Lo-Carbon Sentinel Kinetic Plus

HRUC-E4

Lo-Carbon Astra

HR300XL

B. Comparatif

1.2. Etape 2 : choix du réseau de canalisations

A. Canalisations flexibles : UniflexPlus

B. Canalisations galvanisées et plates

1.3. Etape 3 : choix des finitions

A. Finitions extérieures : Gilles et chapeaux de toiture

B. Finitions intérieures : Bouches de ventilation

2. La ventilation simple-flux

2.1. Multivent MV250H

2.2. Lo-Carbon Multivent MVDCH

2.3. Lo-Carbon Sentinel Multivent

3. La ventilation par surpression

3.1. Lo-Carbon PoziDry

3.2. Lo-Carbon PoziDry Compact

4. La ventilation pour la rénovation

4.1. Lo-carbon Tempra

4.2. Lo-Carbon HR25H

4.3. HR100R & HR100RS

4.4. HR200XL

Pourquoi ventiler ?

La première question qu'on puisse se poser est : pourquoi ventiler ?

Par le passé, l'arrêté du 24/03/1982 relatif à l'aération des logements posait déjà les bases de la ventilation dans les logements.

Depuis lors, les notions d'isolation et d'étanchéité ont beaucoup évolué. Le système simple-flux est efficace en terme de ventilation mais ne tient pas vraiment compte la perte d'énergie qu'elle engendre.

En prenant en compte les réalités actuelles, la solution double-flux devient l'alternative la plus appropriée pour toute construction neuve ou toute rénovation importante.

La ventilation vise un climat intérieur plus sain. Avant celle-ci, l'isolation et l'étanchéité réduisaient la maison à une bulle fermée où la perte d'énergie était minimisée mais où le climat intérieur était pollué. Pour y remédier, la ventilation prend en compte des facteurs tels que l'humidité, la pollution de l'air, le CO₂, mais également les bactéries et les odeurs.

Les normes d'isolation, les objectifs de rendement pour le chauffage et l'étanchéité des constructions ont largement augmenté et continuerons à augmenter pour chaque maison (RT 2012). Le but est d'amener une maison à gérer son énergie de façon autonome et économique.





A savoir

*L'homme et son environnement sont des polluants importants en ce qui concerne l'humidité, le CO₂, et les polluants chimiques. En effet, non seulement le CO₂ rejeté par des personnes, mais aussi les produits de nettoyage, les meubles, qui, par leur matière, créent une pollution vers l'air intérieur. **Lors d'une étude basée sur 200 maisons, il a été démontré que le climat intérieur était pour 80% en dessous des normes.** De plus, l'air extérieur est de qualité mais également pollué par la poussière présente dans la nature et celle issue de la circulation des voitures et autres.*



*La solution est donc de prévoir dans la maison (devenue un espace très hermétique) **une ventilation contrôlée pour garantir le rafraîchissement de l'air intérieur en filtrant l'air sain provenant de l'extérieur.***

1. La ventilation double-flux

**Une ventilation double-flux
vous garantit ainsi :**

-  **Une économie d'énergie par la récupération de chaleur jusqu'à 25% sur votre facture de chauffage**
-  **Une ventilation continue contrôlée et adaptée**
-  **Un confort de température sur l'apport d'air filtré**
-  **Une possibilité de refroidir naturellement la maison**
-  **Une acoustique améliorée**

La garantie d'une maison...

-  **Saine**
-  **Durable**
-  **Ecologique**

...respectant l'environnement et l'avenir.

La ventilation balancée couvre le besoin total de ventilation d'une maison. Selon la norme, un débit spécifique doit être prévu.

Le concept de ventilation balancée revient à prendre l'air « pollué » de la cuisine, la salle de bains, les toilettes, etc... et si nécessaire une grille de compensation dans le hall de nuit, et à souffler de l'air frais vers les espaces de vie tels que les chambres et le séjour. En utilisant ce système, une ventilation complète est donc apportée à toute la maison.

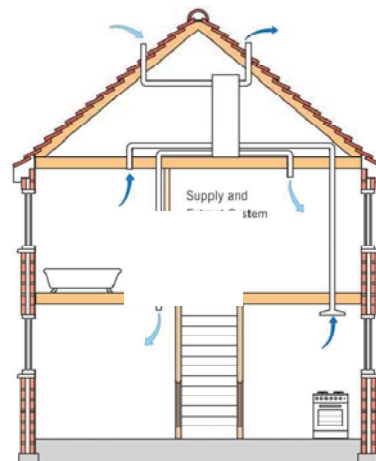

L'unité comporte un échangeur de chaleur intégré permettant une récupération dans des conditions optimales allant de 70% à 92% selon le choix de l'unité. L'échangeur de chaleur est composé de disques sensibles à la chaleur, où l'air chaud mais pollué passe d'un côté et l'air frais de l'autre côté. Cet échange permet de récupérer une grande partie de la chaleur sans que les deux flux ne se mélangent.

Ce type de ventilation complet et optimal vous apporte ainsi une grande économie en énergie. L'unité peut également inclure un clapet détour qui vous permet, durant l'été, de créer un rafraîchissement naturel. **Le rafraîchissement naturel permet d'amener de l'air frais le matin et la nuit, et de garder cette fraîcheur plus longtemps dans la maison, durant les heures chaudes de la journée.**

Le système est commandé par un interrupteur ou une commande digitale qui vous permet de régler la ventilation en fonction des horaires et la vitesse. Cette commande vous indique quand il faut changer les filtres (seulement pour les modules digitaux). Elle permet de gérer l'unité en fonction du rendement et de mettre la ventilation à l'arrêt, par sécurité, si votre chaudière tombe en panne, afin de ne pas endommager le système.

La canalisation est disponible en deux versions :
Le système UniflexPlus et le réseau Galvanisé.

Le saviez-vous?

Dans une chambre à coucher (20m³) avec une occupation de deux personnes, la qualité de l'air descend en dessous de la norme de confort après une demi-heure. Après 2,5 heures, la valeur CMA (Concentration Maximale Acceptée) est atteinte.

ETAPE 1 : choix de l'unité double-flux

A. Descriptif

ECO-Confort 92% Sentinel Kinetic BH



Rendement 92 %
Moteur CC basse-consommation
Clapet de rafraîchissement
Module digital de contrôle
Filtres intégrés

ECO-Confort Plus 92% Sentinel Kinetic Plus



Construction T4- T5 max. Débit 250m³/h max



Construction T5 -T6 et plus Débit 440m³/h max

La centrale de ventilation double-flux Sentinel Kinetic est une des centrales les plus complètes et compactes sur le marché. Elle combine un haut rendement à des moteurs en courant continu à faible consommation. De plus, elle est conçue avec la fonction rafraîchissement naturel automatique et une commande permettant une programmation journalière qui alerte également pour le changement des filtres. Cette unité est proposée avec un hygrostat programmable qui gère l'unité en fonction de l'humidité. Elle bénéficie d'une isolation thermo-acoustique complète pour garantir un fonctionnement très silencieux.

ECO-Confort Excellence 92% HRUC-E4



Rendement 92%
Moteur CC basse consommation
Clapet de rafraîchissement
Module digital de contrôle
ou interrupteur 3 positions
Echangeur + encastrement alu
Filtres intégrés

Construction T5 -T6 et plus Débit 450m³/h max

La centrale de ventilation double-flux COMAIR est une des centrales les plus complètes du marché. Elle combine un haut rendement à des moteurs en courant continu à faible consommation. De plus, elle est conçue avec la fonction rafraîchissement naturel automatique et une commande de base 3 positions, ou en option : un panneau digital permettant une programmation journalière qui donne l'alerte pour le changement des filtres. Elle bénéficie d'une isolation thermo-acoustique complète pour garantir un fonctionnement très silencieux. L'échangeur aluminium à l'intérieur permet une plus grande plage de température (-10/-15°) de fonctionnement et son encastrement métallique (peint en blanc) est très robuste.

ETAPE 1 : choix de l'unité double-flux

A. Descriptif

ECO-Essentiel 92% **Lo-Carbon Astra**



Rendement 92%
Moteur CC basse- consommation
Interrupteur 3 positions
Filtres intégrés



Construction T4- T5 max. **Débit 250m³/h max**

La centrale de ventilation Lo-Carbon Astra regroupe l'essentiel d'une double-flux: elle est compacte avec un haut rendement et des moteurs CC à faible consommation. Elle prévoit également un système de filtrage intégré. Ce modèle est livré de manière standard avec un interrupteur électronique à 3 positions. Deux connections libres à l'intérieur du boîtier électronique permettent d'ajouter un détecteur d'humidité ou autre. Il est important de savoir que cette centrale permettra de faire des économies d'énergie. A savoir, cet appareil ne possède pas la fonction rafraîchissement naturel ni les possibilités d'une commande électronique.

Essentiel 70% **HR 300 XL (ou Integra Plus)**



Rendement 70%
Moteur AC
Interrupteur à 3 positions
Filtres extérieur cassette

Construction T5 -T6 et plus **Débit 440m³/h max**

La centrale de ventilation HR 300 XL regroupe l'essentiel d'une double-flux: elle est compacte avec un bon rendement de 70% et des moteurs durables AC. Elle comporte un système externe de cassette de filtrage. Ce modèle est livré de manière standard avec un interrupteur transfo à 3 positions. Il est important de savoir que cette centrale permettra de faire des économies d'énergie importantes. A savoir également, cet appareil ne possède pas la fonction rafraîchissement naturel et les possibilités d'une commande électronique. Sa consommation électrique est plus élevée, mais sa taille (due à l'échangeur 70 %) est plus petite, ce qui facilite l'installation aux faux-plafonds ou en zone réduite.

ETAPE 1 : choix de l'unité double-flux

B. Comparatif

T4- T5 max.
250m³/h max



Sentinel Kinetic BH
Rendement 92%
Moteur CC basse-
consommation
Clapet rafraîchissement
Module digital de contrôle
Filtres intégrés

Filtres intégrés
Echangeur Alu :
fonctionnement à
des T° négatives
importantes.

*** Consommation
*** Rendement
*** Confort
= Qualité / prix

T4- T5 max.
250m³/h max



Astra Lo-Carbon
Rendement 92%
Moteur CC basse-
consommation
Interrupteur à 3 positions
Filtres intégrés

*** Conso
*** Rendement
** Confort
= Meilleur prix

T5 -T6 et plus
440m³/h max



Sentinel Kinetic Plus
Rendement 92%
Moteur CC basse-
consommation
By-pass de
rafraîchissement
Module digital de contrôle
Filtres intégrés

*** Consommation
*** Rendement
*** Confort
= Qualité / prix

T5 -T6 et plus
440m³/h max



HR 300 XL
Rendement 70%
Moteur CA
Interrupteur 3 positions
Filtres extérieur -cassette

** Consommation
** Rendement
** Confort
= Meilleur prix

T5 -T6 et plus
450m³/h max



HRUC-E4
Rendement 92%
Moteur CC basse-
consommation
By-pass de
rafraîchissement
Module digital contrôlé
ou 3 positions
Echangeur et encastrement
en aluminium

*** Consommation
*** Rendement
**** Confort
= Qualité Premium

ETAPE 2 : choix du réseau de canalisations

A. Canalisations flexibles : UniflexPlus

La solution pour une canalisation saine, simple à installer et entretenir.



UNIFLEXPLUS



CLIC ET PRÊT!

Type de matière

- Matière synthétique PE-New Ware à rainures, couleur bleue
- Disponible en diamètres 50mm, 63mm, 75mm et 90mm
- Longueur standardisée: 50m par rouleau
- Une résistance à l'air réduite et traité anti-bactérien
- Température d'utilisation: de -20°C à 60°C

Applications

- Systèmes de ventilation résidentiels: maisons & appartements
- Espaces commerciaux petits ou moyens et immeubles de bureaux

Avantages

- De haute qualité: très robuste
- Résistance à l'air réduite grâce à un intérieur lisse
- Installation rapide et facile, expérience technique non nécessaire
- Installation: sur le sol, dans la chape, dans les faux plafonds

Code d'article gaine: 3500



1



2



3



Kit de raccordement
+ ventouse



Boîtier de distribution
principal



Collecteur de
pulsion

ETAPE 2 : choix du réseau de canalisations

B. Canalisations galvanisées & canalisations plates

Ce réseau est très valable et garantit une efficacité équivalente à l'Uniflex Plus.

Il est constitué de canalisations galvanisées, de flexibles isolés, de réductions, et de différents accessoires plats en pvc antistatique pour permettre le passage dans des espaces difficiles.

Le choix du réseau dépend aussi de la constitution de la maison, des possibilités de passage et des zones techniques.



ETAPE 3 : choix des finitions

A. Finitions extérieures



Grille murale inox

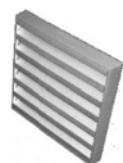

Grille murale aluminium



Chapeau pour toiture en pente PVC (rouge ou noir)



Chapeau pour toiture plate PVC livré avec plaque à coller

ATTENTION :

De manière standard, la finition extérieure est prévue en diamètre 125mm. Pour des T5, T6 ou plus, il faut prévoir du diamètre 160mm.

B. Finitions intérieures



EAV
Bouche standard
Métallique peint blanc



DSCV
Bouche esthétique
Métallique peint blanc



Bouche inox



Exemple de kit de canalisations galvanisées et plates

Kit SODEER 2011-GT3 (6 pièces) :

Gaines spiralées
0100.125.001 x 8 pc

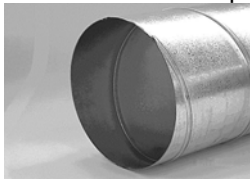

Tubes rectangulaires
1,5m
3110.055.220 x 3 pc



T avec bouche
3213.055.220 x 2pc



Raccords galvanisés mâles
0220.125.001 x 8 pc



Raccords rectangulaires
3210.055.220 x 3 pc



Manchon mixte circulaire
Diam125 – 220x55
3215.055.220



Colliers de suspension
7001.125.002 x 16 pc



Coude horizontal
rectangulaire
3211.055.220 x 1 pc



Gaines isolées
Sonodec25 10m
7517.127.100 x 2 pc



Coudes 90° galvanisés
0211.125.001 x 5 pc



Coudes mixtes
circulaires
3214.055.220 x 2 pc



Gaines isolées
Combidec 10m
7504.127.100 x 1 pc



Coudes 45° galvanisés
0212.125.001 x56 pc



Fixations pour canalisations
rectangulaires (lot de 3)
3217.055.220 x 4pc



Kit d'installation
7300.000.001 x 1 pc



Piquages galvanisés
0230.125.125 x 6 pc

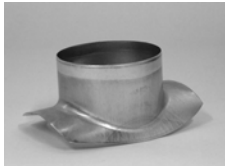

T rectangulaires
3221.055.220 x 2 pc



Exemple de kit de canalisations flexibles

Kit SODEER 2011-003A (8 pièces) :

Gaines spiralées
0100.125.001 x 3 pc

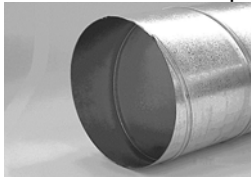

Flexibles bleus Uniflex+
Ø63mm - 50m
3500.063.050 x 2 pc



Coupe-tuyau Ø 63 mm
3572.063.001 x1pc



Raccords galvanisés
mâles
0220.125.001 x 5 pc



Raccord Ø63mm
3510.063.001 x 6 pc



Cornière 3 tuyaux Ø63mm
3511.063.003 x3pc

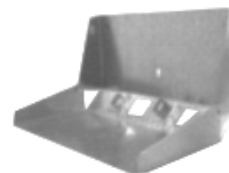

Colliers de suspension
7001.125.002 x 4 pc



Collecteur principal
18x Ø 63 – sortie 180
3532.063.018 x 2 pc



Gaines isolées
Sonodec 10m
7517.127.100 x 1 pc



Réductions symétriques
galvanisées
0200.180.125 x 2 pc



Collecteurs + raccords
Sans bouche de ventilation
3565.063.181 x 6 pc



Kit d'installation
7300.000.001 x 1 pc



2.

La ventilation simple-flux

2.1. Kit Simple Flux : MULTIVENT MV250H



Composition (kit pour T3 à T9)

4172.100.001	x1	Multivent MV250H En courant alternatif
6515.100.001	x2	Bouches d'extraction EAV-CR ø100
6515.125.001	x1	Bouche d'extraction EAV-CR ø125

Caractéristiques

Moteur CA
Débit 75 à 434 m³/h
Commutateur 3 positions
4 Sorties Φ 100/125
Système unique et compact
Système et silencieux
Capteur d'humidité intégré

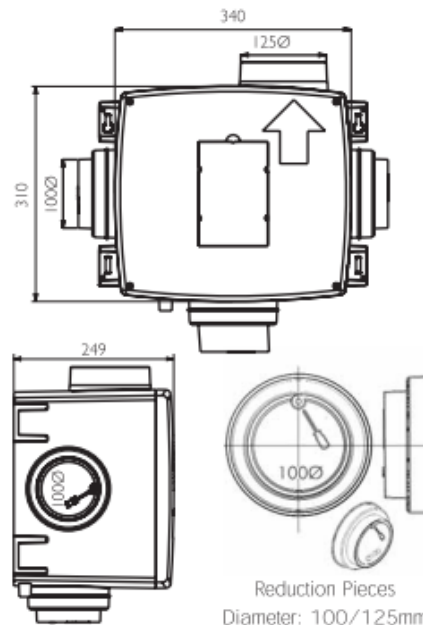

Domaine d'application

La ventilation générale des maisons et des appartements
Les rénovations

2.2. Kit Simple flux : LO-CARBON MULTIVENT MVDC



Composition (kit pour T3 à T9)

4176.100.001	x1	Lo-Carbon Multivent MVDCH En courant continu
6515.100.001	x2	Bouches d'extraction EAV-CR \varnothing 100
6515.125.001	x1	Bouche d'extraction EAV-CR \varnothing 125

Caractéristiques

Moteur CC
Débit 75 à 434 m³/h
Commutateur 3 positions
4 Sorties Φ 100/125
Système unique et compact
Système et silencieux
Capteur d'humidité intégré

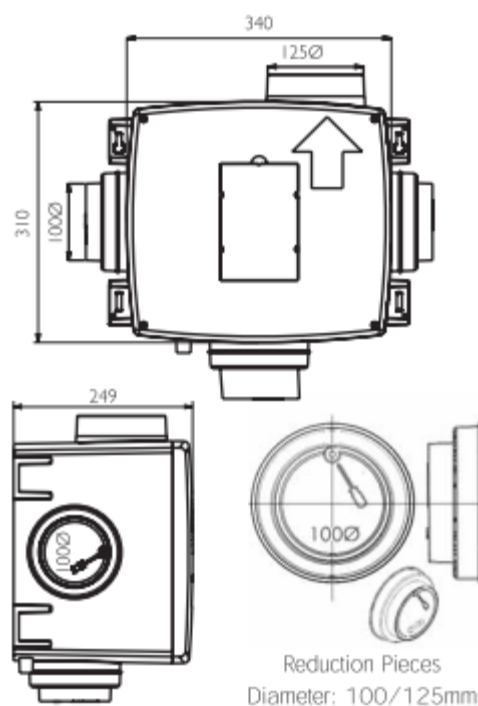

Domaine d'application

La ventilation générale des maisons et des appartements
Les rénovations

2.3. Kit Simple flux : LO-CARBON SENTINEL MULTIVENT



Composition (kit pour T3 à T9)

4178.100.001	x1	Lo-Carbon Sentinel Multivent
5024.001.001	x1	Capteur d'humidité intégrable
5130.001.001	x1	Boitier de commande
5131.001.001	x1	Commande sans fil
6515.100.001	x2	Bouches d'extraction EAV-CR ø100
6515.125.001	x1	Bouche d'extraction EAV-CR ø125

Caractéristiques

Conforme à la RT 2005
Moteur LoWatt CC
Débit 75 à 450 m³/h
Système plug & play
Ecran LCD
Télécommande sans fil
4 Sorties ø 100/125
Système unique et compact
Système isolé et silencieux
Capteur d'humidité intégré

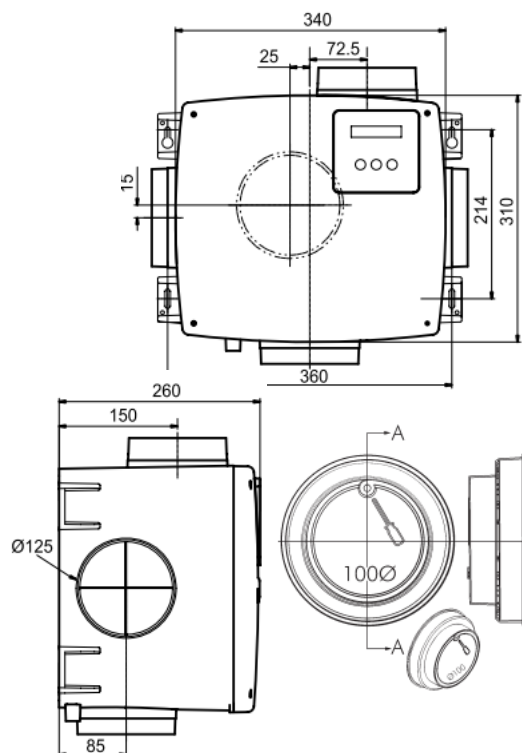

Domaine d'application

La ventilation générale des maisons et des appartements
Les rénovations

3.

La ventilation par surpression

3.1. LO-CARBON POZIDRY



A = 438 mm (façade)
B = 411 mm (profondeur)
C = 379 mm (hauteur)

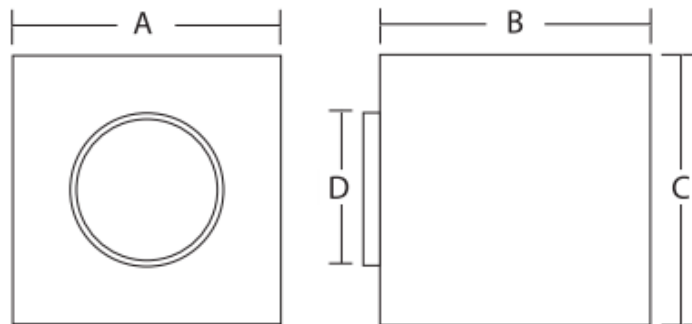

Caractéristiques

Pour des volumes jusqu'à 400 m³, ou une surface au sol jusqu'à 150m².

Dernière technologie de moteur Lo-Watt > plus économique

Volume sonore très bas

Inclus avec diffuseur (de plafond), plots anti-vibratils, clips de montage et canalisation flexible

Garantie 5 ans

Filtre EU4

2 modèles : avec/sans batterie de chauffe

Domaine d'application

Pour créer une surpression afin de forcer l'évacuation de l'air humide.

3.2. LO-CARBON POZIDRY COMPACT



Unité de ventilation

A = 438 mm (façade)

B = 411 mm

(profondeur)

C = 379 mm (hauteur)

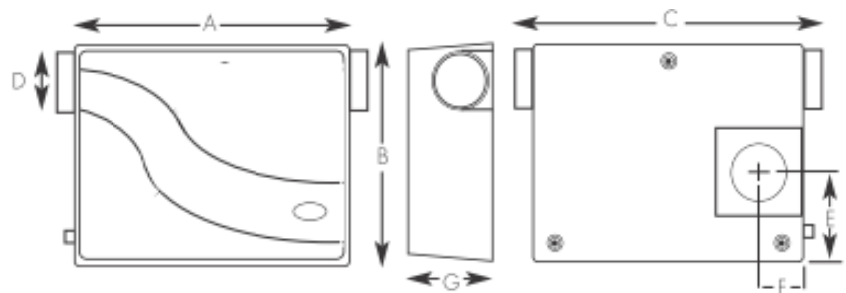

Adapateur inclus

circulaire-rectangulaire

A = 180mm

B = \varnothing 105 mm

C = 55x110 mm

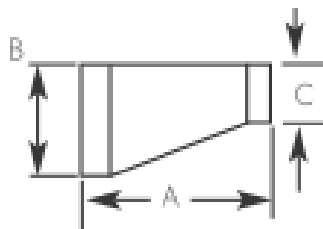

Caractéristiques

Pour une surface au sol jusqu'à 100m².

Coût de fonctionnement extrêmement bas

Volume sonore très bas

Filtres lavables et de haute capacité

Inclus avec adaptateur rond-rectangulaire

Garantie 5 ans

2 modèles : avec/sans batterie de chauffe

Domaine d'application

Pour créer une surpression afin de forcer l'évacuation de l'air humide pour des espaces plus restreints que le modèle Pozidry standard.

4.

La ventilation pour la rénovation

4.1. LO-CARBON TEMPRA HT



Caractéristiques

- Ventilation double-flux : 74% de rendement
- Nécessite une ouverture de $\varnothing 100\text{mm}$
- Modèle Lo-Carbon : faible consommation
- By-pass d'été
- Nuisances sonores réduites
- Fonctionnement en continu ou par intermittence
- Choix des options de contrôle
- Avec hygrostat et minuterie de retardement intégrés

Domaine d'application

Idéal pour les rénovations ou l'ajout d'un pièce supplémentaire, sans pour autant devoir repenser le système global de ventilation de la maison

4.2. LO-CARBON HR25H

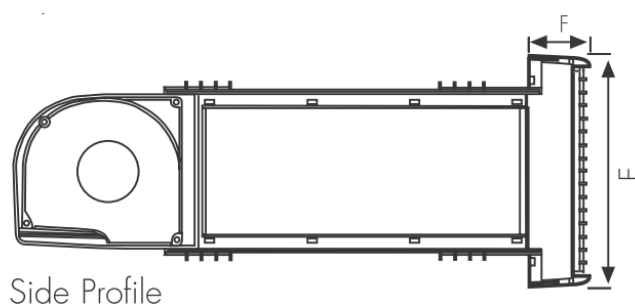
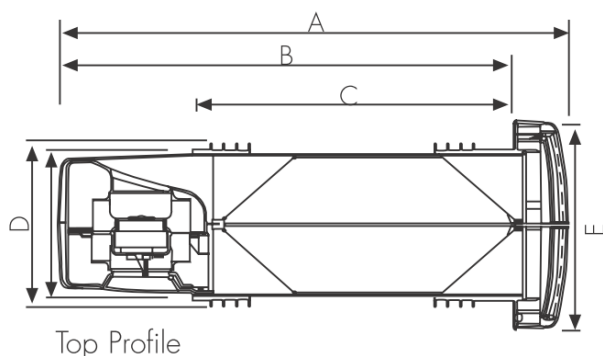

Modèle :	standard	long
A =	508 mm	666 mm
B =	451 mm	548 mm
C =	318 mm	433 mm
D =	147 mm	147 mm
E =	204 mm	204 mm
F =	54 mm	54 mm

Caractéristiques

Ventilation double-flux : 84% de rendement

Nécessite une ouverture de $\varnothing 152$ mm

Modèle Lo-Carbon : faible consommation

Moteur robuste ECDC

Hygrostat intégré

Classé IP24 (protection de l'appareil à la poussière...)

Domaine d'application

Pour résoudre les problème de condensation ou de moisissures dans une pièce de la maison

Conçu pour une installation dans les salles de bains, les toilettes, les buanderies ou autres pièces de service

4.3. HR100R & HR100RS

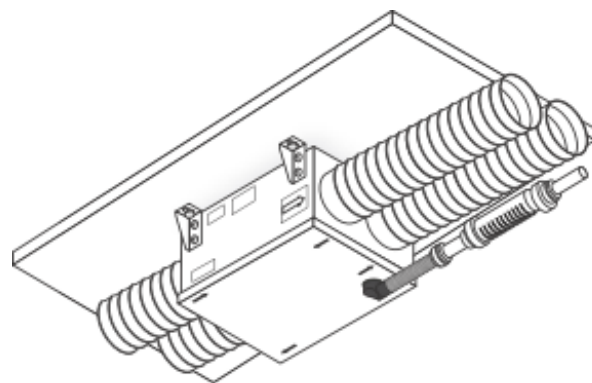
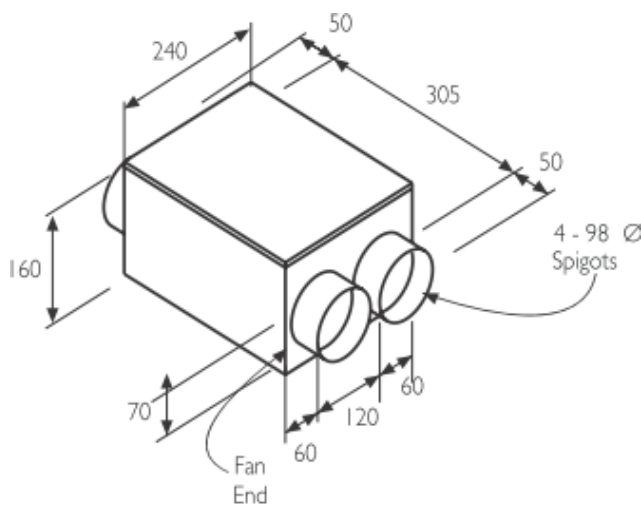

Version HR100RS

Caractéristiques

- Ventilation double-flux : 70% de rendement
- Nécessite une canalisation de $\varnothing 100$ mm
- Extrêmement silencieux
- 2 vitesses possibles
- Pour un volume de $35 \text{ m}^3/\text{h}$ (en vitesse 1) à $77 \text{ m}^3/\text{h}$ (en vitesse 2)

HR100R : accès par le dessus -> idéal pour les lofts

HR100RS : accès par le dessous -> idéal pour les faux-plafonds

Domaine d'application

- Pour résoudre les problèmes de condensation ou d'odeurs dans une pièce
- Stoppe l'apparition de moisissures
- Conçu pour des pièces combinant salle de bains et chambre - telles que des chambres d'hôtel, de clinique, de retraite...

4.5. HR200XL (ou Integra)

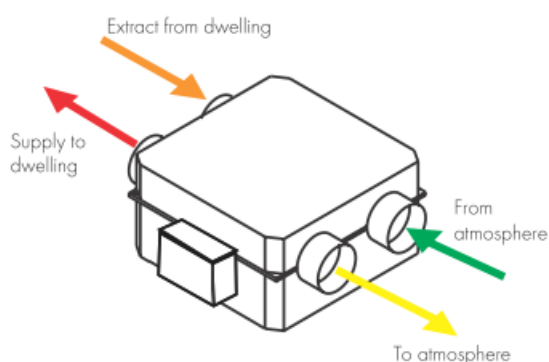
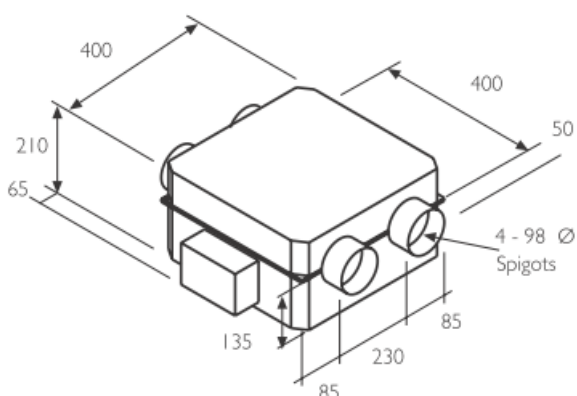

Caractéristiques

- Ventilation double-flux : 70% de rendement
- Nécessite une canalisation de $\varnothing 100$ mm
- Extrêmement silencieux sur vitesse lente
- Faible consommation
- Ventilateur totalement autonome
- Echangeur de chaleur en Polymère
- Comprend 2 ventilateurs centrifuges à vitesse réglable
- Pour un volume jusqu'à 160 m^3
- Débit jusqu'à $175.4 \text{ m}^3/\text{h}$
- Possibilité d'utiliser le transformateur (pour un plus grand contrôle)

Domaine d'application

- Très efficace pour résoudre les problèmes de condensation
- Stoppe l'apparition de moisissures
- Conçu pour des locaux résidentiels ou commerciaux moyens